



Technický list výrobku

DOWSIL™ 3362 Tmel na izolační skla

VLASTNOSTI A VÝHODY

- Při správném použití splňují vyrobené dvojité lepené tabule izolačního skla požadavky EN1279 a CEKAL
- Výborná přilnavost široké škále povrchů včetně povlakových a reflektivních skel, hliníkovým a ocelovým distančním rámečkům a různým plastům
- Strukturální využití jako sekundární tmel pro izolační skla určená pro strukturální zasklení
- CE značení dle ETAG 002 splňuje požadavky na tmel dle EN 1279, části 4 a 6, a dle EN 13022
- Nízká absorpce vody
- Skvělá tepelná stabilita: -50°C až 150°C
- Vysoké hodnoty mechanických vlastností – vysoký modul
- Nekorozivní vytvrzování
- Rychlý čas vytvrzování
- Vysoká odolnost vůči působení ozonu, ultra-fialovému záření
- Stabilní viskozita složek A a B, není potřebné vyhřívání
- Dostupné různé odstíny šedé barvy (viz. naše karta barev)

Dvousložkový silikonový tmel k použití jako sekundární tmel v izolačních sklech

APLIKACE

- DOWSIL™ 3362 Tmel na izolační skla je určen pro použití jako sekundární tmel v dvojité lepených izolačních sklech.
- Díky svým skvělým vlastnostem je tento produkt obzvláště vhodný pro následující aplikace:
 - Izolační skla pro obytné a komerční použití
 - Izolační skla s vysokou expozicí na UV záření (volné okraje, skleníky atd.).
 - Izolační skla se speciálními druhy skla.
 - Izolační skla v prostředí vysokých teplot nebo vlhkosti.
 - Izolační skla v chladných klimatických podmínkách.
 - Izolační skla používaná ve strukturálním zasklívání.

TYPICKÉ VLASTNOSTI

Pro tvůrce specifikací: Tyto hodnoty nejsou určeny pro přípravu specifikací.

CTM ¹	Vlastnost	Jednotka	Hodnota
DOWSIL™ 3362 Báze: v dodané formě			
	Barva a konzistence		Viskózní bílá pasta
	Měrná hmotnost	g/ml	1.32
	Viskozita	Pa.s	52.5
DOWSIL™ 3362 Katalyzátor: v dodané formě			
	Barva a konzistence		Čirá / černá / šedá pasta
	Měrná hmotnost	g/ml	
	- HV		1.05
	- HV/GER		1.05
	Viskozita	Pa.s	
	- HV		3.5
	- HV/GER		7.5
Po smíchání			
	Barva a konzistence		Bílá / černá / šedá hladká pasta
	Pracovní čas (23°C, 50% R.H.)	minuty	5 až 10
	Tvorba slupky (23°C, 50% R.H.)	minuty	35 až 45
	Měrná hmotnost	g/ml	1.30
	Korozivita		nekorozivní
ISO 8339	Pevnost v tahu MPa		0.89
ASTM D0412	Pevnost ve stříhu kN/m		6.0

CTM ¹	Vlastnost	Jednotka
ISO 8339	Prodloužení při přetržení %	90
EN 1279-6	Tvrдость Shore A	41
ETAG 002	Projektové zatížení v tahu MPa	0.14
	Projektové zatížení v dynamickém stříhu MPa	0.11
	Elastický modul v tahu nebo tlaku MPa	2.4
EN 1279-4	Propustnost vodních par (film 2.0 mm)	g/m ² /24h 15.4
DIN 52612	Tepelná vodivost	W/(m.K) 0.27
677	E-Modulus 100%	MPa 0.35

Prezentovaná data byla získána na nepigmentovaném výrobku.

¹ISO: International Standardization Organization

ASTM: American Society for Testing and Materials

EN: European Norm

DIN: Deutsche Industrie Norm

² Viz. naše karta barev

POPIS

DOWSIL 3362 Tmel na izolační skla byl extenzivně testován s různými typy skel a za různých podmínek (propustnost vzduchu, plynů atd.)

TECHNICKÉ SPECIFIKACE A NORMY

CE značka dle ETAG 002 vyhovuje požadavkům EN 1279 části 4 a 6 a EN 13022.

SNJF Vi-VEC



Se správně vyrobenými dvojitě lepenými izolačními skly plněnými plynem je možné splnit požadavky EN1279 část 3, ale obecně je pro tuto aplikaci doporučen tmel DOWSIL 3363 Tmel na izolační skla.

NÁVOD K POUŽITÍ

Pokyny k míchání a dávkování

Pro dosažení optimálních vlastností musí být DOWSIL 3362 Tmel na izolační skla smíchán v hmotnostním poměru 10:1 báze ke katalyzátoru, nebo

v ekvivalentním objemovém poměru 8:1. Při tomto míchacím poměru tmel obvykle vykazuje dobu zpracovatelnosti 5-10 minut a umožní manipulaci s izolačními skly do dvou hodin. Drobné odchylky v míchacím poměru jsou tolerovány, ale tyto nesmí překročit 11:1 až 9:1 hmotnostních dílů nebo 8.8:1 až 7,2 objemových dílů, aby byly dosaženy minimální vlastnosti.

Tmel je kompatibilní s většinou neutrálně tvrzených stavebních tmelů DOWSIL™. obraťte se na naše technické oddělení pro další informace.

Pro dosažení nejlepších fyzikálních vlastností tmele DOWSIL 3362 Tmel na izolační skla se doporučuje pečlivé smíchání báze a tvrdící složky za použití vzduchotěsného míchacího zařízení na většině komerčně dostupných dávkovacích strojích pro dvousložkové silikony.

Výběr katalyzátoru

Pro DOWSIL 3362 Tmel na izolační skla jsou dostupné různé katalyzátory:

- DOWSIL™ 3362 HV Katalyzátor je středně viskózní pasta s rychlým vytvrzováním, která je vhodná pro zařízení meter mix používající

tlakovou nádobu nebo přítlačnou desku pro katalyzátor.

- DOWSIL™ 3362 HV/GER Katalyzátor je viskózní pasta s rychlým vytvrzováním a je vhodná pro zařízení meter mix používající přítlačnou desku pro katalyzátor.

Čištění zařízení

Když je mimo provoz, doporučuje se propláchnout zařízení buď nekatalyzovanou bází nebo vhodným rozpouštědlem, jako je DOWSIL™ 3522 Koncentrované čisticí rozpouštědlo. Pokud došlo k vytvrzení tmele v zařízení, doporučuje se vyplachovat zařízení po potřebnou dobu rozpouštědlem DOWSIL™ 3522 Koncentrované čisticí rozpouštědlo. Toto rozpouštědlo rozpouští vytvrzený silikon a dosahuje optimálního vyčištění.

TECHNICKÁ PODPORA

Dow poskytuje rozsáhlou technickou podporu jako součást podpory zákazníků pro zajištění optimálních vlastností návrhu izolačních skel. Toto zahrnuje doporučení dávkovacích zařízení, stejně jako testování kompatibility tmelů s Vámi vybranými komponenty izolačních skel. Pro

strukturální zasklívání musí být návrh projektu zkontrolován pro každý projekt zvlášť našimi pracovníky technické podpory.

**BEZPEČNOSTNÍ OPATŘENÍ
POŽADOVANÉ BEZPEČNOSTNÍ
INFORMACE O PRODUKTU NEJSOU
SOUČÁSTÍ TOHOTO DOKUMENTU.
PŘED MANIPULACÍ SI PŘEČTĚTE
BEZPEČNOSTNÍ LIST VÝROBKU A
INFORMACE O BEZPEČNÉM POUŽITÍ A
FYZICKÝCH A ZDRAVOTNÍCH RIZICÍCH
NA ETIKETĚ VÝROBKU. BEZPEČNOSTNÍ
LIST VÝROBKU JE DOSTUPNÝ NA
STRÁNCE DOW
WWW.CONSUMER.DOW.COM NEBO U
VAŠEHO OBCHODNÍHO ZÁSTUPCE
NEBO NA TELEFONU ZÁKAZNICKÉ
PODPORY.**

DOBA POUŽITÍ A SKLADOVÁNÍ

Při skladování do 30°C v originálním neotevřeném obalu, DOWSIL 3362 Katalyzátor má dobu použitelnosti 14 měsíců od data výroby.

Při skladování do 30°C v originálním neotevřeném obalu, DOWSIL 3362 Báze má dobu použitelnosti 14 měsíců od data výroby.

INFORMACE O BALENÍ

Není požadováno použití stejného čísla šarže pro Bázi a Katalyzátor.

DOWSIL 3362 Báze je dostupná v 250 kg sudech a 20 l vědrech. DOWSIL 3362 Katalyzátor je dostupný v 25 kg vědrech. Mimo černý a čirý, katalyzátor je nabízen ve škále šedých odstínů. Zakázkové barvy mohou být dostupné na dotaz.

OMEZENÍ POUŽITÍ

Tento produkt nebyl testován ani představován jako vhodný pro medicínské nebo farmaceutické použití.

DOWSIL 3362 Tmel na izolační skla není doporučen k strukturálnímu lepení skel na kovové rámy. Pro tuto aplikaci je doporučován DOWSIL™ 993 Strukturální tmel.

Obraťte se, prosím, na Dow pro přesná doporučení pro zasklívání.

INFORMACE O ÚČINCÍCH NA ZDRAVÍ A ŽIVOTNÍ PROSTŘEDÍ

K podpoře potřeb zákazníků o bezpečnosti produktu nabízí Dow v každém regionu rozsáhlou organizaci správy výrobků a kolektiv specialistů bezpečnosti výrobků a právní shody.

Pro další informace navštivte, prosím, naši internetovou stránku, www.consumer.dow.com nebo kontaktujte svého místního zástupce Dow.

INFORMACE O OMEZENÉ ZÁRUCE – ČTĚTE, PROSÍM, POZORNĚ

Níže uvedené informace jsou uvedeny v dobré víře a jsou považovány za správné. Přesto, protože podmínky nebo metody použití našich výrobků jsou mimo naši kontrolu, tyto informace nejsou určeny jako náhrada za zkoušky provedené zákazníkem za účelem zjištění zda naše výrobky jsou bezpečné, efektivní a plně vyhovující zamýšlenému použití. Doporučená použití nesmí být vzata jako podnět k porušení jakýchkoliv patentů. Jedinou zárukou Dow je ta, že naše výrobky splňují prodejní specifikace v okamžiku expedice.

Vaše výlučná náhrada za porušení takových záruk je omezena na náhradu nákupní ceny nebo výměnu každého výrobku, který se ukáže být jiný, než je zaručeno.

**V PLNÉM ROZSAHU POVOLENÉM
ZÁKONEM, DOW SE OBZVLÁŠTĚ ZŘÍKÁ
JAKÝCHOLIV DALŠÍCH VÝSLOVNÝCH
NEBO PŘEDPOKLÁDANÝCH ZÁRUK
OBCHODOVATELNOSTI NEBO
VHODNOSTI PRO URČITÉ ÚČELY.**

**DOW ODMÍTÁ ODPOVĚDNOST ZA
JAKÉKOLI NÁHODNÉ NEBO NÁSLEDNÉ
ŠKODY.**

www.consumer.dow.com

Obr. 1: Typický řez dvojité tmeleným izolačním sklem

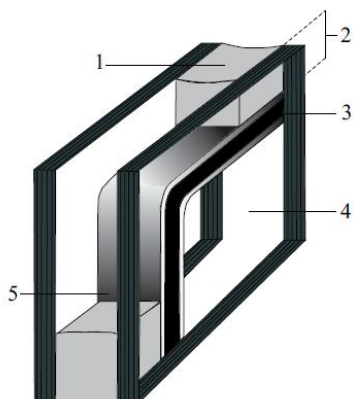

Legenda:

1. Sekundární tmel (DOWSIL™ 3362 Tmel na izolační skla)
2. Sekundární tmel – hloubka tmelení
3. Primární tmel – Polyisobutylen
4. Sklo
5. Distanční rámeček

Obr. 2 DOWSIL™ 3362 Tmel na izolační skla – vývoj pracovního času s teplotou

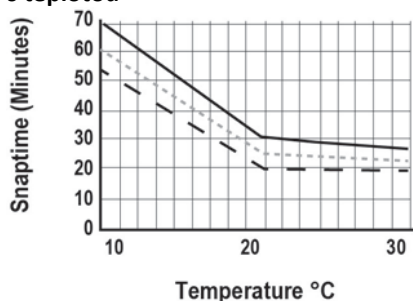

- - Ratio 9/1 - - - Ratio 10/1 — Ratio 11/1

Obr. 3 DOWSIL™ 3362 Tmel na izolační skla – vývoj tvorby slupky s teplotou

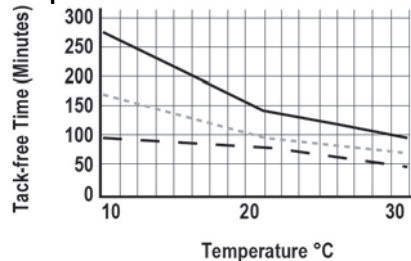

- - Ratio 9/1 - - - Ratio 10/1 — Ratio 11/1